

STRIEGEL

Minilæsser

Professionelle maskiner til landbrug, bygge og anlægs industrien.

Leveres i modellerne:

- 166 Dy
- 160 Dy/A
- 190 Dy/A
- 300 Dy/A
- 500 Dy/A
- 600 Dy/A



ALLE MODELLER LEVERES INKL. LOVMÆSSIG FØRERBESKYTTELSSESBØJLE



Fabrikken har over 30 års erfaring indenfor produktion af minilæssere.

Striegel maskinerne er solgt i stort antal i Danmark under det tidligere navn Uni-læsser

www.nhmaskiner.dk

Type 166 DY

Den kompakte opbygning samt lave tyngdepunkt og lille venderadius, kendetegner 166eren. Med den smalle opbygning, som gør at maskinen kommer helt ned på 86 cm i bredden, kommer den rundt på steder hvor der ikke er meget plads. Komfortsæde og justerbart rat gør den sammen med den lave opbygning, at den er særdeles nem at stige af og på. Og med den lille, men kraftfulde 26 hk Yanmar motor er der altid kraft nok. Fremdrift bliver leveret af Bosch tandhjulspumpe som ved transport kobles sammen med arbejdshydraulikken for hurtigere hastighed.



Type 160 Dy/A

Modellen er den samme som 166 DY, bare med hydrostatisk fremdrift, som gør den stærkere samt mere komfortabel at køre. Her har vi også hydraulikoliekøler som standard, samt elektrisk skift af frem og bak i manøvrehåndtaget/joysticket. Fremdriften kan varieres med automotivventilen som sidder i venstre fodpedal (stort set som at "file" på en kobling). 160 Dy/A leveres som standard med 26 hk motor, men kan som tilvalg monteres med den stærke 37 hk motor som i de større maskiner.



190 Dy/A

190 Dy/A gør arbejdet til en leg med hydrostatisk fremdrift og stempeloliemotor, som giver ekstra fremdriftskraft i forhold til normal oliemotor. Og med sine 37 hk bliver det til en kompakt men kraftfuld maskine, som er den mest solgte model.



300 Dy/A

Den lidt kraftigere model 300 Dy/A har samme 37hk Yanmar motor som 190 Dy/A, dog større løftehøjde, samt mere løftekraft. Hydrostatisk fremdrift, oliekoeler og joystick, plus komfortsæde og justerbar ratstamme er standartudstyr. Den kan som tilvalg leveres med vejbelysning og/eller 2-speed som gør at hastigheden kommer op imod 20 Km/t.

Førerhus med varme kan tilkøbes



500 Dy/A

Stor løftehøjde, stærk 4 cylindret 50 hk Yanmar motor, samt mere løftekapacitet kendetegner modellen 500 Dy/A. Stærkere i sin fremdrift pga den større egenvægt og bredde som gør maskinen mere stabil. Denne model kan ligeledes leveres med 2-speed som de 3 største modeller. Striegel 500 Dy/A fås nu osse med kabine.



600 Dy/A

Den nye 600 Dy/A bliver til en lille "miniged" med sine 50 hk, 3000 kg egenvægt og 3450 mm løftehøjde. Den stærkeste i Striegel læssere. Motoren er meget momentstærk med en høj udnyttelses grad. Perfekt til større læsseopgaver. Denne maskiner skiller sig ud ved at have meget kraftige hjul aksler og knækled samt en virkelig stærk motor.



		166 Dy	160 Dy/A	190 Dy/A	300 Dy/A	500 Dy/A	600 Dy/A
Motortype-Yanmar		Diesel	Diesel	Diesel	Diesel	Diesel	Diesel
Cylinder		3	3	3	3	4	4
Køling		Vand	Vand	Vand	Vand	Vand	Vand
Motorydelse	kW/PS	19,1/ 26	19,1/26 o. 27,2/37	27,2/ 37	27,2/ 37	36/ 50	36/50
Omdrejningstal	Omd/min	3000	3000	3000	3000	3000	3000
Slagvolum	ccm	1115	1115 o. 1642	1642	1642	2190	2190
boring/slaglængde	mm	76/ 82	76/ 82 o. 88/ 90	88/ 90	88/ 90	88/ 90	88/90
Skovlindhold	ccm	0,5-0,7	0,5-0,7	0,5-0,8	0,5-0,8	0,6-1,0	0,6-1,4
Løftekapacitet	kg	2500	2500	2730	2850	3000	3400
Kiplast	kg	660	690	880	1100	1250	1550
Egenvægt m. skovl	ca.kg	1320	1350	1650	1950	2400	3000
Løftehøjde	mm	2890	2890	2940	3250	3265	3450
afkippningshøjde m. skovl	mm	2100	2100	2145	2480	2540	2810
Længde m. skovl	mm	3660	3660	3560	4070	4300	4420
Standard hjulstr		7,00x20	7,00x20	10/75x15	10/75x15	11,5x15	11,5x15
Maskinbredde	mm	860/980/1120	860/980/1120	970/1050/1340	1050/1340	1240/1450	1420/1590
indvendig venderadius	mm	700	700	850	1010	1140	990
Arbejdshydraulik-mængde	L/min	33	42	48	48	66	67
Arbejdshydraulik-tryk	bar	190	190	190	190	190	190
Kørselshydraulik-mængde	L/min	42	63	90	102	160	170
Kørselshydraulik-tryk	bar	180	210	350	350	350	350
Elektrisk anlæg-batteri	Ah	66	66	66	66	88	88
Brændstoftank-mængde	Ltr	24	34	34	34	55	90
Hydraulikolietank-mængde	Ltr	24	34	34	34	55	90
Hastighed	Km/t	0-14	0-14	0-16	0-16/20	0-16/20	0-16/20

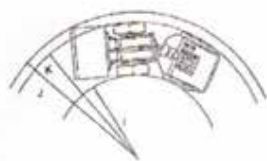
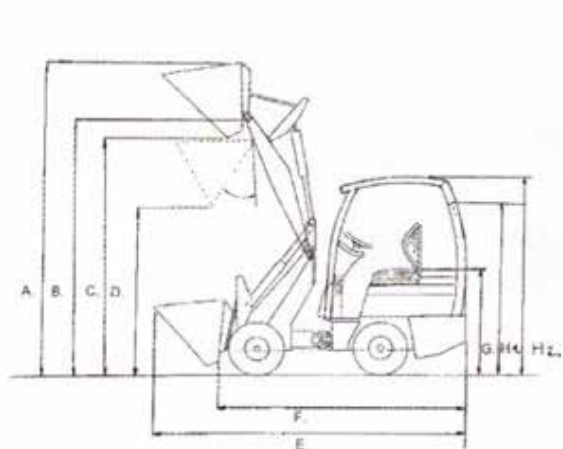

Mål i mm					
Typ	160 DY/160 DY/A	190 DY/A	300 DY/A	500 DY/A	600 DY/A
A	3535	3610	3800	3820	4120
B	2890	2940	3250	3265	3450
C	2805	2855	3180	3180	3365
D	2100	2145	2525	2540	3050
E	3660	3560	4070	4300	4420
F	2690	2590	3150	3335	3500
G	1050	1150	1240	1280	1380
H 1	1800	1900	1900	1970	1970
H 2 FSD	1980	2180	2230	2210	2210
I	700	850	1010	1140	1000
J	1980	2260	2450	2880	3030
K	1520	1760	2050	2480	2630

Redskaber



Bred skovl



Foderskraber



Balleklemme



Siloskovl



Pallegaffel



Siloklo



Kost

Ekstraudstyr:

Siloklo el. skovl med overfald 0,86/1,05 m 1 cyl	10.500,-/11.300,-
Siloklo el. skovl med overfald 1,25 m 2 cyl	13.500,-
Skovl 0,86/1,05 m	6.700,-/6.800,-
Skovl 1,15/1,35	7.100,-/7.400,-
Skovl 1,45/1,60	7.600,-/7.900,-
Pallegafler	8.300,-
Ballonhjul 160 Dy / 190- og op	10.000,-/11.000,-
Tvillinghjul 160 Dy / 190- og op	9.500,-/10.500,-
2 speed (0-20 kmt, kun 300-500-600)	12.100,-
Ekstra lys pr stk	900,-
Wrapballetang	9.800,-
Ekstra fast vægt, 140 kg	4.800,-
Ekstra vægt til af og påmontering 64 kg	2.300,-
Magnetventil for 3. funktion	5.800,-
Ekstra hydraulik udtag	3.500,-
Trykfri retur	2.500,-
Lynkoblingsautomat	4.900,-
Dozerblad 2,0 mtr	11.000,-
Hydraulisk sving for dozerblad	3.200,-
Fejekost, Tuchel 1,5 mtr Eco	19.300,-
Hydraulisk sving for kost	3.600,-
Hydraulisk pælebord	19.300,-
Ballespyd med 2 stk 1100mm tænder	5.100,-
Løs redskabsramme for påsvejsning	1.650,-
Hydraulisk kantklipper m afviger 0,65 mtr	25.500,-
Hydraulisk hurtigskift	5.800,-
Euro redskabsramme	11.200,-
Græsklipper 1,20 mtr	25.200,-
Græsklipper 1,50 mtr	27.300,-
Kabine (kun på 300 DY/A og 500 DY/A)	41.500,-
Spearhead hegnsklipper	41.500,-
Hækkeklipper	23.800,-

Nr. Hostrup Maskinhandel
V/ Ole Zachariassen
Hønkysvej 2, 6230 Rødekro
Telefon: +45 6093 8391

STRIEGEL MINILÆSSERE

Prisliste gældende fra januar 2019, der tages forbehold for evt. ændringer

Type	166 DY	160 Dy/A	190 Dy/A	300Dy/A	500Dy/A	600Dy/A
Motor	Yanmar 3 cyl 19/26	Yanmar 3 cyl 19/26	Yanmar 3 cyl 27/37	Yanmar 3cyl 27/37	Yanmar 4cyl 36/50	Yanmar 4cyl 36/50
Motor ydelse, Kw/Hk	7,00x12	7,00x12	10/75x15	10/75-15,3	11,5-15	15,0/55-17
Standard hjul str.	0,86	0,86	0,97 el 1,05	105	128	160
Std. maskinbredde cm.	1,12	1,12	1,34	134	145	160
Bredde m. ballondæk cm	1300	1350	1650	1950	2500	3000
Egenvægt, kg						inkl brede ballondæk og 2-speed
Priser	158.000,-	174.500,-	206.400,-	217.000,-	254.000,-	298.000,-

Alle modeller er som standard udstyret med:

4wd, knækstyring, servostyring, parrallelstyring af redskab, hurtigskift med et-grebs lås, Joystick med dobbelt flydestilling, ekstra dobbeltvirkende hydraulik udtag, tankmåler, timetæller, komfortsæde, justerbar ratstamme og arbejdslys frem.

Alle er inkl. lovmæssig førerbeskyttelses bøjle.

Leveres med std. hjulstørrelse, men kan monteres med brede ballonhjul el. tvillinghjul for bedre stabilitet.

WWW.NHMASKINER.DK

TLF: +45 6093 8391



Styrsikkert førerbeskyttelses bøjle som leveres standard på alle maskiner.



Komfortabel arbejdsplads med joystick kontrol, justerbart sæde, og ratstamme på alle modeller.



Kraftfulde Yanmar motor med høj ydelse og moment, samt minimalt brændstofforbrug. Nyeste type med lav emission.



Lille vende-radius.

Importør / Forhandler:

Nr. Hostrup  Maskinhandel
V/ Ole Zachariassen
Hønkysvej 2, 6230 Rødekro
Telefon: +45 6093 8391
Mail: info@nhmaskiner.dk

www.nhmaskiner.dk